

**HYUNDAI**  
POWER PRODUCTS

# BENZINMOTOROS FÚNYÍRÓ HYD-123CC

—  
**Eredeti használati utasítás**





MODEL

HYD-123CC



**FIGYELMEZTETÉS:** Minden használat előtt olvassa el figyelmesen a használati útmutatót, amelyet szándékosan azért állítottunk össze, hogy a megfelelő használathoz szükséges összes információval ellássuk Önt, az alapvető biztonsági követelményeknek megfelelően.

**Szimbólumok, Magyarázat:**



B1

B2

B3

B4

B5



B6

**B1:** Használat előtt figyelmesen olvassa el a kézikönyvet.

**B2:** Tartson távol másokat a munkaterülettől.

**B3:** Kéz- és lábsérülések veszélye.

**Javításkor vegye ki a gyújtógyertya vezetékét, majd javítsa meg az üzemeltetési kézikönyvnek megfelelően.**

**B4:** Mérgező gázok kibocsátása, ne használja a fűnyírót zárt vagy nem jól szellőző helyen.

**B5:** Kaszáláskor kérjük, viseljen szemüveget és füldugót.

**Forró felületek.**

**B6:** Zajcímke a 2005/88/EK irányelvvel módosított 2000/14/EK irányelv szerint.

**FONTOS:** A motor első használata előtt figyelmesen olvassa el a motor kézikönyvében található biztonsági előírásokat.



1. Fogantyú
2. Kuplungkar kar
3. Benzinmotor
4. Fém burkolat
5. Fűzsák

## 1 - A FOGANTYÚ ÖSSZESZERELÉSE

1. A csavar, az alátét és a csavarkulcs segítségével rögzítse a kerekeket a fedélzethez (1. ábra). A fedélzeten lévő furatok három vágási magasságot biztosítanak. Használjon egyenértékű lyukakat mind a négy kerék rögzítéséhez.
2. Rögzítse az alsó fogantyút a rögzített lemezbe. (2. ábra). És húzza meg a csavart (3. ábra).
3. Rögzítse a felső fogantyút az alsó fogantyúba. (4. ábra)
4. Állítsa be a feszességet a műanyag anya elforgatásával.

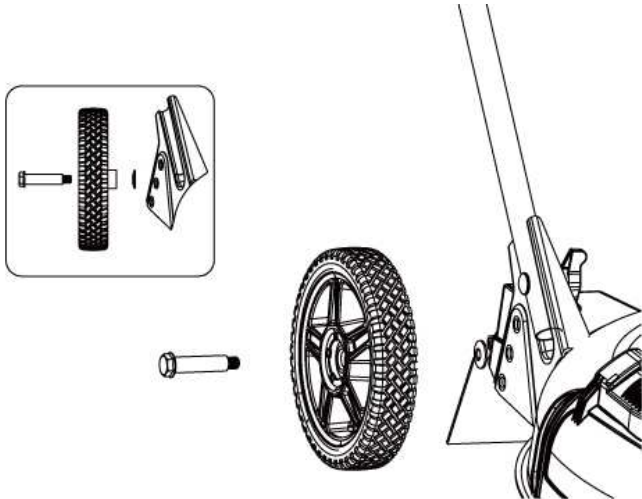

ábra 1



ábra 2



ábra 3



ábra 4



ábra 5

## 2 - A FÜGYŰJTŐ ÖSSZESZERELÉSE

**1. Illeszkedés:** Emelje fel a hátsó burkolatot, és csatolja a fűgyűjtő zsákot a fűnyíró hátsó részére. (6. ábra, 7. ábra)

**2. Eltávolítás:** Fogja meg és emelje fel a hátsó fedelet, vegye ki a fűgyűjtőzsákot.



ábra 6



ábra 7

## 3 - VÁGÁSI MAGASSÁG BEÁLLÍTÁSA

**FIGYELMEZTETÉS:** A vágási magasságot csak akkor állítsa be, ha a motor le van kapcsolva.

A vágási magasság beállítása a tengelycsavarok és a kerekek kívánt pozícióba történő elmozdításával végezhető el. Az alacsony pozíciótól a magas pozícióig a vágási magasság 3 magassági fokozatban (alacsony, közepes és magas) állítható be. (lásd a 8. ábrát)



ábra 8

## 4 - BIZTONSÁGI ÓVINTÉZKEDÉSEK

- A fűnyírót mindig úgy használja, hogy a fűgyűjtő a helyén van.
- Állítsa le a motort a fűgyűjtő kiürítése vagy a vágási magasság megváltoztatása előtt.
- Amíg a motor jár, soha ne vezesse kezét vagy lábát a fűnyíró alá vagy a fűkidobó alá.
- A fűnyírás előtt távolítson el minden idegen tárgyat a gyepről, amelyet a gép esetleg elhajíthat.
- A fűnyíró használatakor tartsa biztonságos távolságban a gyermekeket és más embereket, valamint a háziállatokat.

### Műszaki adatok:

Megnevezés:	HYD-123CC - Benzinmotoros fűnyíró
Hengerűrtartalom:	123 cm <sup>3</sup>
Lpa:	83,1 dB(A)
Lwa:	96 dB(A)
K:	3 dB(A)
Teljesítmény:	2,1 kW/3LE
Kézre ható vibráció:	6,46 m/S <sup>2</sup>
Súly nettó:	24 kg
Vágási szélesség:	43 cm
Fűgyűjtőzsák térfogata:	50 L
Vágási magasság:	25-75 mm (3 fokozat)

## 5- ÜZEMELTETÉS

**5.1.** A gép használata előtt figyelmesen olvassa el a különálló Motor használati utasítást, és töltsse fel a motort benzinnel és olajjal.

### **A MOTOR BEINDÍTÁSA:**

Miután a gépet megfelelően karbantartották, indítsa be a motort az alábbiak szerint:

- 1.** A készülék mögött állva ragadja meg a kuplungkart és húzza fel a fogantyúhoz a **9. ábrán** látható módon.
- 2.** Húzza fel a kuplungkart és gyorsan húzza fel a berántó, motorindító zsinórt. A motor beindítása után lassan tegye vissza a kötélvezetésbe. A kuplungkar elengedésével a motor és a penge leáll.



ábra 9

**A vágókés működésbe lép, amint a motor beindul. Tartsa a kuplungkart munkapozícióban, (felhúzva) a fogantyúhoz, amíg a gép dolgozik. A motor leáll, amint a kuplungkart elengedte.**

Gyorsan húzza fel a berántó zsinórt. Tegye vissza lassan a kötélvezetőbe, miután a motor beindult. A kuplungkar elengedésével a motor és a vágókés leáll.

**A vágókés működésbe lép, amint a motor beindul. A gép működése közben tartsa a kuplungkart munkapozícióban. A motor leáll, amint elengedte a kuplungkart.**

### **5.2 A KÉZI KUPLUNGKAR FUNKCIÓ**

Húzza fel a fogantyúhoz és fogja szorosan a kuplungkart és így tolja a fűnyírót, (lásd a 10. ábrát).

### **5.3 ÁLLÍTSA LE A MOTORT ÉS A GÉPET**

A motor és a vágókés leállításához engedje el a kuplungkart, így a fűnyíró működése leáll.



ábra 10

### **5.4 FÜGYŰJTŐ KOSÁR**

Ürítse ki és tisztítsa ki a zsákot, győződjön meg róla, hogy tiszta, és biztosítsa, hogy a hálója szellőzik.

### Biztonsági utasítások

#### 1.1 Oktatás

1.1.1 Olvassa el figyelmesen az utasításokat. Ismerje meg a kezelőszerveket és a berendezés megfelelő használatát;

1.1.2 Soha ne engedje, hogy gyerekek vagy olyan személyek használják a fűnyírót, akik nem ismerik ezeket az utasításokat. A helyi előírások korlátozhatják a kezelő életkorát;

1.1.3 Soha ne nyírjon úgy, hogy emberek, különösen gyermekek vagy háziállatok vannak a közelben;

1.1.4 Tartsa szem előtt, hogy a kezelő vagy a felhasználó felelős a más embereket vagy azok tulajdonát érő balesetekért vagy veszélyekért.

#### 1.2 Előkészítés

1.2.1 Kaszálás közben mindig viseljen masszív lábbelit és hosszú nadrágot. Ne működtesse a berendezést mezítláb vagy nyitott szandálban;

1.2.2. Alaposan vizsgálja át a területet, ahol a berendezést használni kívánja, és távolítson el minden olyan tárgyat, amelyet a gép elhajíthat;

1.2.3 FIGYELMEZTETÉS - A benzin erősen tűzveszélyes.

- az üzemanyagot kifejezetten erre a célra kialakított tartályokban tárolja;

- csak a szabadban tankoljon, és tankolás közben ne dohányozzon;

- a motor beindítása előtt töltsön üzemanyagot. Soha ne távolítsa el az üzemanyagtartály kupakját, és ne töltsön benzint üzemelő vagy forró motor esetén;

- ha benzin kiömlik, ne próbálja meg beindítani a motort, hanem vigye el a gépet a kiömlő területről, és kerülje a gyújtóforrás létrehozását, amíg a benzingőz el nem oszlik;

- az üzemanyagtartály és a tartályok kupakjait biztonságosan helyezze vissza;

1.2.4. Cserélje ki a meghibásodott hangtompítókat;

1.2.5 Használat előtt mindig ellenőrizze szemrevételezéssel, hogy a kések, a késcsavarok és a vágószerkezet nem kopottak vagy sérültek-e. Az egyensúly megőrzése érdekében cserélje ki a kopott vagy sérült pengéket és csavarokat készletekben;

#### 1.3. Üzemeltetés

1.3.1 Ne üzemeltesse a motort zárt térben, ahol veszélyes szén-monoxidgőzök gyűlhetnek össze;

1.3.2 Kaszáljon csak nappali fényben vagy jó mesterséges megvilágításban;

1.3.3 Kerülje a berendezés üzemeltetését nedves fűben, ahol ez lehetséges;

1.3.4 Lejtőkön mindig legyen biztos a talpon maradásban;

1.3.5 Sétáljon, soha ne fusson;

1.3.6 Kerekes forgógépek esetében a lejtőkön keresztben kaszáljon, soha ne felfelé és lefelé;

1.3.7 Legyen rendkívül óvatos, amikor lejtőn irányt vált;

1.3.8 Ne nyírjon túl meredek lejtőket;

1.3.9 Legyen rendkívül óvatos, ha a fűnyírót hátramenetben vagy magához húzza;

1.3.10 Állítsa le a gépet, ha a fűnyírót a szállításhoz meg kell dönteni, amikor nem fűfelületeken halad át, valamint amikor a fűnyírót a nyírandó területre és onnan elszállítja;



- 1.3.11 Soha ne üzemeltesse a fűnyírót hibás védőburkolattal, vagy biztonsági eszközök, például terelőlapok és/vagy fűgyűjtők nélkül;
- 1.3.12 Ne változtassa meg a motorszabályozó beállításait, és ne fordítsa túl a motor fordulatszámát;
- 1.3.13 A motor beindítása előtt kapcsolja ki az összes penge- és hajtóműkapcsolót;
- 1.3.14 Indítsa el a motort óvatosan, az utasításoknak megfelelően és úgy, hogy a lábak jó távol legyenek a penge(k)től;
- 1.3.15 Ne döntse meg a fűnyírót a motor indításakor;
- 1.3.16 Ne indítsa be a motort, ha a kidobócsatorna előtt áll;
- 1.3.17 Ne tegye a kezét vagy lábát a forgó alkatrészek közelébe vagy alá. mindig tartsa magát távol az ürítőnyílástól;
- 1.3.18 Soha ne vegye fel vagy vigye a fűnyírót, miközben a motor jár;
- 1.3.19 Állítsa le a motort és húzza ki a gyújtógyertya vezetékét, győződjön meg arról, hogy minden mozgó alkatrész teljesen megállt, és ha van kulcs, húzza ki a kulcsot:
- A dugulások eltávolítása vagy az ernyő eltömődésének megszüntetése előtt;
  - A fűnyíró ellenőrzése, tisztítása vagy a fűnyírón végzett munka előtt;
  - Idegen tárgyhoz való ütközés után. A fűnyíró újraindítása és működtetése előtt vizsgálja meg a fűnyírót a sérülések szempontjából, és végezze el a javításokat;
  - Ha a fűnyíró rendellenes rezgésbe kezd (azonnal ellenőrizze);
- 1.3.20 Állítsa le a motort és húzza ki a gyújtógyertya vezetékét, győződjön meg arról, hogy minden mozgó alkatrész teljesen megállt, és ha van kulcs, húzza ki a kulcsot:
- Amikor elhagyja a fűnyírót;
  - Tankolás előtt;
- 1.3.21 A motor leállításakor csökkentse a gázpedál állását, és ha a motor elzárószeleppel van ellátva, a fűnyírás befejezésekor zárja el az üzemanyagot;
- 1.3.22 Lassan haladjon, ha vontatott ülést használ.

#### 1.4 Karbantartás és tárolás

- 1.4.1 Tartsa szorosan az összes anyát, csavart és csavart, hogy a berendezés biztonságos működési állapotban legyen;
- 1.4.2 soha ne tárolja a berendezést benzintartállyal a tartályban olyan épületben, ahol a gőzök nyílt lángot vagy szikrát érhetnek;
- 1.4.3 hagyja a motort kihűlni, mielőtt bármilyen zárt térben tárolná;
- 1.4.4 A tűzveszély csökkentése érdekében tartsa a motort, a hangtompítót, az akkumulátortartályt és a benzintároló területet fű, levelek vagy túlzott zsiradéktól mentesen;
- 1.4.5 Gyakran ellenőrizze a fűgyűjtőt, hogy nem kopott-e vagy romlott-e el;
- 1.4.6 A biztonság érdekében cserélje ki a kopott vagy sérült alkatrészeket;
- 1.4.7 Ha az üzemanyagtartályt ki kell üríteni, ezt a szabadban kell elvégezni.

**Vigyázat:** Ne érintse meg a forgó pengét.

**Figyelmeztetés:** Jól szellőző helyen, leállított motorral tankoljon.

## 7- KARBANTARTÁS, TISZTÍTÁS ÉS TÁROLÁS

### 7.1 Karbantartás

**FIGYELMEZTETÉS:** minden javítási vagy karbantartási művelet előtt állítsa le a motort, és húzza ki a gyújtógyertyát.

- A motor karbantartására vonatkozó utasításokat lásd a külön motor kézikönyvben.
  - Állítsa le a motort, és húzza ki a gyújtógyertyát minden javítási vagy karbantartási művelet előtt.
  - Négyütemű motor esetén olvassa el figyelmesen a karbantartási motor kézikönyvet.
- Rendszeresen ellenőrizze az olajsintet, és szükség esetén adjon hozzá olajat, vagy cserélje ki.
- Gyakran ellenőrizze a fűnyírót, és győződjön meg arról, hogy a fűnyírófedél alól minden fűlerakódást eltávolított.
  - Rendszeresen kenje be zsírral a keréktengelyt és a csapágyakat.
  - Ellenőrizze gyakran a kést, a tiszta munka érdekében a késnek mindig élesnek és jól kiegyensúlyozottnak kell lennie.
  - Rendszeres időközönként ellenőrizze az összes csavar és csavar meghúzását. A lekopott vagy rosszul meghúzott anyák és csavarok jelentős károkat okozhatnak a motorban vagy a vázban.
  - Ha a penge hevesen akadályba ütközik, állítsa le a fűnyírót, és vigye el az egyeztetett szervizbe.

**A VÁGÓKÉS:** a vágókés préselt acélból készült, a tiszta munkavégzés érdekében gyakran élezze a pengét, körülbelül 25 óránként. Ügyeljen arra, hogy a penge mindig jól kiegyensúlyozott legyen, **CSAK A GYÁRTÓ VÁGÓKÉSÉT SZABAD HASZNÁLNI, A GYÁRTÓ "JE0101" MÁRKAJELZÉSÉT KELL VISELNIÉ.**

A penge eltávolításához csavarja ki a csavart, ① ellenőrizze a pengetartót, és cserélje ki az összes pótalkatrészt, ha azok elhasználódtak vagy sérültek.

A penge visszaszerelésekor ügyeljen arra, hogy a vágóélek a motor forgásirányába nézzenek. A pengecsavart 3,7 K-gm (37Nm) nyomatékkal kell meghúzni egy **nyomatékkulccsal**

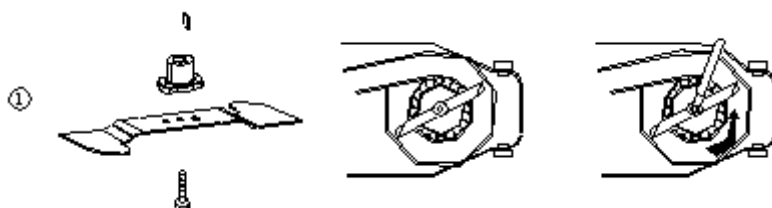

**CSAK EREDETI PÓTALKATRÉSZEKET HASZNÁLJON. A ROSSZ MINŐSÉGŰ  
PÓTALKATRÉSZ JELENTŐS KÁROKAT OKOZHAT A FŰNYÍRÓJÁBAN, ÉS  
KÁROSÍTHATJA AZ ÖN BIZTONSÁGÁT.**

## **7.2 TISZTÍTÁS**

### **FIGYELMEZTETÉS:**

Ne tömítse be a motort. A víz károsíthatja a motort vagy beszennyezheti az üzemanyagrendszer.

1. Törölje át a fedélzetet száraz ruhával.
2. Figyeljen arra, hogy a fűnyírót úgy döntse meg, hogy a gyújtógyertya felfelé legyen.

**3. A motor tisztítására vonatkozó utasításokat lásd a külön motorkézikönyvben.**

## **7.3. A TÁROLÁSRA VONATKOZÓ UTASÍTÁSOK**

A fűnyíró tárolásra való előkészítéséhez a következő lépéseket kell megtenni.

1. A szezon utolsó vágását követően hagyja, hogy az üzemanyagtartály kiszáradjon.
2. Alaposan tisztítsa meg és kenje be a fűnyírót a kenési útmutatóban leírtak szerint.
3. A motor helyes tárolására vonatkozó utasításokat lásd a motor kézikönyvében.
4. A rozsdásodás megelőzése érdekében enyhén kenje be a fűnyíró vágókését alvázzsírral.
5. Tárolja a fűnyírót száraz, tiszta helyen.

### **MEGJEGYZÉS:**

- Bármilyen típusú erőgép szellőzetlen vagy anyagtároló fészerben történő tárolásakor ügyelni kell a rozsdamentesítésre. Könnyű olajjal vagy szilikonnal kenje be a berendezést, különösen a kábeleket és minden mozgó alkatrészt.

- Vigyázzon, hogy a kábelek ne hajlítsák meg vagy ne görbítsék meg.

- Ha az indítókötél kioldódik a fogantyún lévő kötélvezetőből, húzza ki és földelje le a gyújtógyertya vezetékét, nyomja le a lapátvezérlő fogantyút, és lassan húzza ki az indítókötelet a motorból. Csúsztassa be az indítókötelet a fogantyún lévő kötélvezető csavarba.

## 8- HIBAEELHÁRÍTÁS

HIBA	VALÓSZÍNŰSÍTHETŐ OK	KORREKCIÓS INTÉZKEDÉS
A motor nem indul.	A gázkar nem az uralkodó körülményeknek megfelelő helyzetben van.	Állítsa a gázkarteret a megfelelő helyzetbe.
	Az üzemanyagtartály üres.	Töltse fel a tartályt üzemanyaggal: lásd a MOTOR HASZNÁLATI KÉZIKÖNYVET.
	A légtisztító elem piszkos.	Tisztítsa meg a légszűrő elemet: lásd a MOTOR HASZNÁLATI KÉZIKÖNYVET.
	A gyújtógyertya meglazult.	Húzza meg a gyújtógyertyát 25-30 Nm-re.
	A gyújtógyertya vezeték meglazult vagy lecsatlakozott a gyertyáról.	Szerelje fel a gyújtógyertyaszálat a gyújtógyertyára.
	A gyújtógyertya hézagja helytelen.	Állítsa be az elektródák közötti rést 0,7-0,8 mm-re.
	A gyújtógyertya hibás.	Szerelje be az új, megfelelően réselt gyertyát: lásd a MOTOR HASZNÁLATI KÉZIKÖNYVET.
	A karburátor tele van üzemanyaggal	Vegye ki a légszűrő elemet, és folyamatosan húzza az indítókötelet, amíg a karburátor ki nem ürül, majd szerelje be a légszűrő elemet.
] ]	Hibás gyújtásmodul.	Vegye fel a kapcsolatot a szervizzel.
A motor nehezen indul vagy elveszti a teljesítményét.	Kosz, víz, vagy állott üzemanyagtartály.	Engedje le az üzemanyagot és tisztítsa meg a tartályt. Töltse fel a tartályt tiszta, friss üzemanyaggal.
	Az üzemanyagtartály kupakjának szellőzőnyílása eltömődött.	Cserélje ki az üzemanyagtartály kupakját.
	A légtisztító elem piszkos.	Tisztítsa meg a légtisztító elemet.
A motor szabálytalanul működik.	Hibás a gyújtógyertya.	Szerelje be az új, megfelelően réselt gyertyát: lásd a MOTOR HASZNÁLATI KÉZIKÖNYVET.
	A gyújtógyertya hézagja helytelen.	Az elektródák közötti hézagot 0,7 és -,8 mm között állítsa be.
	A légtisztító elem piszkos.	Tisztítsa meg a légszűrő elemet: lásd a MOTOR HASZNÁLATI KÉZIKÖNYVET.
A motor rosszul jár üresjáratban.	A légtisztító elem piszkos.	Tisztítsa meg a légszűrő elemet: lásd a MOTOR HASZNÁLATI KÉZIKÖNYVET.
	A motorburkolat légrései eltömődtek.	Távolítsa el a törmeléket a légrésekből.
	A motorfűvótömlők alatt lévő ütközőbordák és légcsatornák eltömődtek.	Távolítsa el a törmeléket a hűtőbordákról és a légcsatornákról.
A motor nagy sebességnél kihagy.	A gyújtógyertya elektródái közötti rés túl szoros.	Állítsa be az elektródák közötti rést 0,7-0,8 mm-re.
A motor túlmelegszik.	A hűtési levegő áramlása korlátozott.	Távolítsa el az esetleges szennyeződések a burkolat, a fűvóház és a légcsatornák résein.
	Hibás gyújtógyertya.	Szerelje fel a gyújtógyertyát és a hűtőbordákat a motorra.
A fűnyíró rendellenesen rezeg.	A vágóegység meglazult.	Húzza meg a pengét.
	A vágóegység kiegyensúlyozatlan.	Mérleglapát.

## 9- GARANCIA

### JÓTÁLLÁSI FELTÉTELEK:

A gyártó a termékre a vásárlástól számított 12 hónapos garanciát vállal minden gyártási hibára. A professzionális vagy helyben használatos fűnyírókra 3 hónap garancia vonatkozik. Normál elhasználódás esetén a garancia nem érvényesíthető.

A gyártó a saját költségén kicseréli az általa vagy az egyeztetett szervizben hibásnak minősített pótalkatrészeket. A gyártó semmilyen esetben nem vállalja a gép (részleges vagy teljes) visszatérítését és/vagy a közvetlen vagy közvetett károkat és kamatokat.

A garancia nem terjed ki:

- A nem megfelelő karbantartás.
- rendellenes használat vagy ütés okozta károk.
- A gép felszerelése, beállítása és előkészítése.
- A normál elhasználódású, biztonsági tartalék alkatrészek (szíj, penge, pengetartó, csapágyak, kábelek, terelők, gyújtógyertya, légszűrő stb.
- A szállítási és csomagolási költség.
- Csak a gyártótól származó pótalkatrészeket használjon

A gyártó elutasít minden felelősséget, ha a gépet nem a gyártás céljára használták, vagy ha az üzemeltető nem a használati és karbantartási szabályzatban leírtak szerint használta a gépet.

A fűnyíró bármilyen használata előtt figyelmesen olvassa el a használati útmutatót.

# MEGFELELŐSÉGI NYILATKOZAT

A 2012. évi LXXXVIII. törvény a piacfelügyeletéről, a 16/2008 (VIII. 30.) NFGM rendelet és a 374/2012 (XII. 18.) Kormányrendelet 8/2016. (XII. 6.) NMHH rendelet, 23/2016. (VII. 7.) NGM rendelet előírásai szerint.

**Száma: D/2024/HYD-123CC**

Alulírott az alábbi gyártó nevében:

Gyártó: Zhejiang KC Mechanical&Electrical Co.Ltd.

No.299.East Huaxi Road, Gushan, Yongkang City, ZHejiang Province, China

Forgalmazó: Devon Imp-Ex Kft

Cím: 1103.Budapest, Noszlopy u.34., Magyarország

A gyártó meghatalmazott Európai Unióban letelepedett képviselője: Devon Imp-ex Kft.

Cím: 1103 Budapest, Noszlopy u. 34., Magyarország

Ezennel kijelentem, hogy az alábbi termék:

**Hyundai HYD-123CC**

benzines fűnyíró

## **megfelel a következő jogszabályok előírásainak:**

Kisfeszültségű berendezések 2014/35/EU

Elektromágneses kompatibilitás 2014/30/EU

Gépdirektíva 2006/42/EK

2000/14/EK irányelv a zajvédelemről ( Mért hangteljesítmény-szint: 83,1 dB(A) , Garantált hangteljesítmény-szint: 96 dB(A)

2016/1628/EU direktíva a szennyezőanyagok kibocsátásáról

és, hogy az alább hivatkozott szabványok és/vagy műszaki előírások kerülnek alkalmazásra.

EN ISO 5395-1:2013/A1:2018

EN ISO 5395-2:2013/A2:2017

Egyéb hivatkozások és vonatkozó direktíva (-ák) által megkívánt információk:

Certificate No.: M8A 097494 0009 Rev.00

A CE jel első kiadásának ideje: 2020.04.17

Motor típusjövahagyási száma: e13\*2016/1628\*2017/656SRA1/P\*0035\*00

TÜV SÜD Product Service GmbH

Ridlerstasse 65

8339Munich, Germany

Test report no.: 704032019901-00

A Devon Imp-Ex Kft. felelősséget vállal az általa kiadott megfelelőségi nyilatkozatért.

Budapest, 2024.04.09

DEVON IMP-EX Kft  
1103 Budapest, Noszlopy u. 34.  
Adószám: 2063660-2-42  
Cégjegyzékszám: 01-09-710646

Kornfeld Tamás  
ügyvezető igazgató



**HULLADÉKKEZELÉS:** Az elektromos kéziszerszámokat, tartozékokat és csomagolóanyagokat a környezetvédelmi szempontoknak megfelelően kell újra felhasználásra leadni.

Csak az EU- tagországok számára: Ne dobja ki az elektromos kéziszerszámokat a háztartási szemétkébe! Az elhasznált villamos és elektronikus berendezésekre vonatkozó 2012/19/EU európai irányelvnek és a megfelelő országos törvényekbe való átültetésnek megfelelően a már nem használható elektromos kéziszerszámokat külön össze kell gyűjteni és a környezetvédelmi szempontoknak megfelelően kell újra felhasználásra leadni.



## Magyarországi kizárólagos forgalmazó:

Devon Imp-Ex Kft.  
1103 Budapest, Noszlopy u. 34.

## Garanciális szerviz:

1211 Budapest (Csepel Gyártelep)  
Déli bekötő-út 10/C.

[www.barkacsgep.com](http://www.barkacsgep.com)